

Устройства плавного пуска



Компания АББ запустила в производство новую серию устройств плавного пуска PST, отвечающих требованиям IndustrialIT. Обеспечивая протекание тока мотора на уровне 30-1050 А при напряжении сети 208-600 В или 400-690 В, они дополняют существующие устройства плавного пуска PSS, работающие при токах 3-515 А. Данные устройства являются более совершенными и мощными изделиями с расширенными функциями в ряду устройств плавного пуска компании АББ.

Технические характеристики систем плавного пуска.

Компания АББ предлагает три типа систем плавного пуска PST30...PSTB1050 для удовлетворения всех потребностей пользователей в диапазоне рабочих токов от 3 до 1810 А.



PST – Система плавного пуска, которая говорит на вашем языке
Система плавного пуска PST строится на той же простой и ясной концепции, что и мобильный телефон. С помощью четырехкнопочной клавиатуры Вы можете с ней общаться и считывать информацию. Кроме того, PST говорит с Вами на Вашем языке, храня в памяти более десяти языков. Никаких кодовых сообщений в виде букв или цифр. Только простые и понятные слова. PST не только предоставляет Вам отличные возможности по управлению электродвигателями и их защите. Она также обеспечивает отличный обзор и понятную информацию. Другими словами, это отличный выбор, когда Вам требуется современное техническое решение, соответствующее всем Вашим потребностям.

Основные свойства:

- широкий диапазон напряжений питания 208 - 690 В переменного тока;
- широкий диапазон управляющих напряжений 100 - 250 В переменного тока;
- номинальный ток от 30 до 1050 А (при линейном включении) и от 52 до 1810 А (при включении треугольником);
- настраиваемые функции плавного пуска, такие как настройка графиков разгона/торможения, резкий пуск, рабочий режим, понижение напряжения и последовательные пуски;
- регулируемое ограничение тока в пределах 2-5 x I_e;
- готовность к работе с полевой шиной;
- защита электромотора от перегрузки. Выбор между классами 10 А, 10, 20 и 30;
- термисторная (РТС) защита обмотки мотора;
- часы реального времени, протоколирование последних 20 событий с метками времени;

защита от блокировки ротора;
защита от работы мотора без нагрузки;
защита от перекоса фаз;
защита от обратного.

Компактная серия – от 3 до 25 А: PSS 03...25



Простота монтажа и регулировки
Монтаж на DIN-рейку
Малые габариты и компактность

Основные свойства:

диапазон напряжений 200-600 В переменного тока;
управляющее напряжение 24-110 В переменного/постоянного тока и 110-480 В переменного тока;
номинальные токи 3, 12 и 25 А;
функции плавного разгона, плавного торможения и исходного напряжения;
для монтажа на 35 мм DIN-рейку;
встроенный шунтирующий контакт.

Гибкое семейство на токи от 18 до 515 А: PSS 18/30...300/515

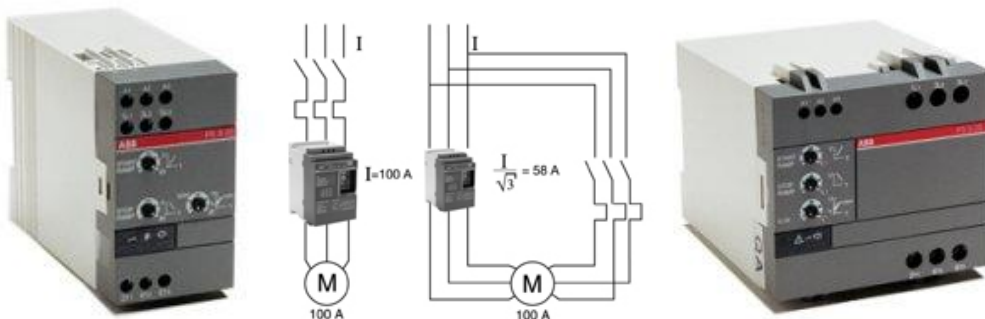

Простота монтажа и регулировки
Гибкое решение
Надежное изделие
Полностью полупроводниковая конструкция

Основные свойства:

диапазон напряжений 208-690 В переменного тока;
управляющее напряжение 110-120 В переменного тока и 220-240 В переменного тока;
номинальные токи 18...300 А (линейное включение) и 30...515 А (включение треугольником), одно и то же изделие может использоваться в обоих вариантах включения;

функции плавного разгона, плавного торможения и исходного напряжения;
дополнительно – функция ограничения тока;
разработаны для продолжительной непрерывной работы без шунта.

PST – Система плавного пуска, которая говорит на вашем языке

Система плавного пуска PST строится на той же простой и ясной концепции, что и мобильный телефон. С помощью четырехкнопочной клавиатуры Вы можете с ней общаться и считывать информацию. Кроме того, PST говорит с Вами на Вашем языке, храня в памяти более десяти языков. Никаких кодовых сообщений в виде букв или цифр. Только простые и понятные слова. PST не только предоставляет Вам отличные возможности по управлению моторами и их защите. Она также снабжает Вас прекрасной информацией. Другими словами, это отличный выбор, когда Вам требуется современное техническое решение, соответствующее всем Вашим потребностям.

Основные свойства:

широкий диапазон напряжений питания 208 - 690 В переменного тока;
широкий диапазон управляющих напряжений 100 - 250 В переменного тока;
номинальные тока от 30 до 1050 А (при линейном включении) и от 52 до 1810 А (при включении треугольником);
настраиваемые функции плавного пуска, такие как настройка графиков разгона/торможения, резкий пуск, рабочий режим, понижение напряжения и последовательные пуски;
регулируемое ограничение тока в пределах 2-5 x I_e;
готовность к работе с полевой шиной;
защита электромотора от перегрузки. Выбор между классами 10 А, 10, 20 и 30;
термисторная (РТС) защита обмотки мотора;
часы реального времени, протоколирование последних 20 событий с метками времени;
защита от блокировки ротора;
защита от работы мотора без нагрузки;
защита от перекоса фаз;
защита от обратного включения фазы.